

Vinco
ASTI-ITALY

COMPRESSORE D'ARIA SUPERSILENZIATO

Cod.60706

- ISTRUZIONI ORIGINALI -

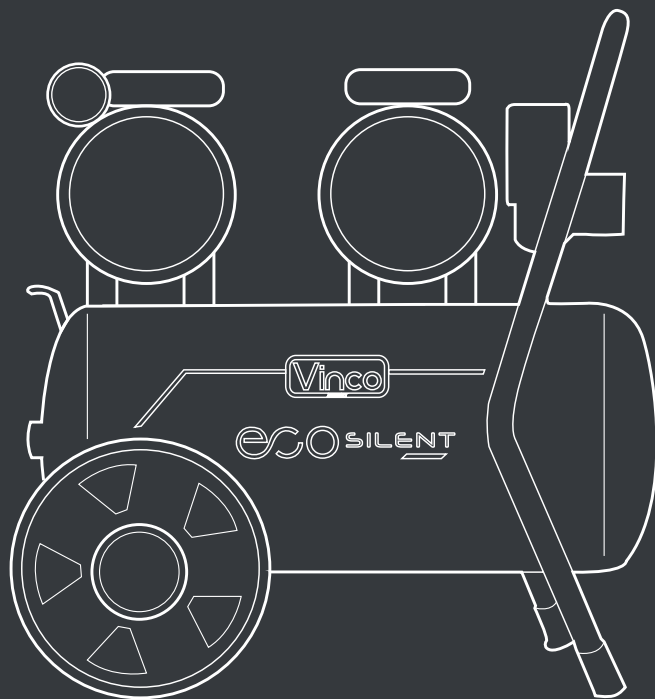

Gentile Cliente,
grazie per avere scelto un prodotto Vinco.

I nostri prodotti sono costruiti con i più elevati standard qualitativi per permettere una esperienza di uso semplice, piacevole e sicura.

Sia che i nostri prodotti vengano utilizzati per i tuoi hobby, sia che l'utilizzo sia più frequente, ti preghiamo di spendere qualche momento nella lettura di questo libretto di istruzioni.

Le informazioni che seguono sono molto importanti sia per la TUA sicurezza, sia per utilizzare al meglio il prodotto nel tempo.

Se avessi bisogno di qualche chiarimento o consiglio, non esitare a contattarci ai recapiti che trovi in fondo a questo libretto: saremo felici di aiutarti e risolvere qualsiasi genere di problema grazie ai nostri tecnici specializzati.

Grazie per la preferenza!

Vinco Srl
Licenziatario ufficiale Italia
Hyundai Power Products

INDICAZIONI SULLA SICUREZZA

LEGGERE CON ATTENZIONE PRIMA DI UTILIZZARE IL COMPRESSORE

Il compressore Hyundai risponde a tutte le normative di legge previste che vengono riportate al fondo di questo manuale.

- **In caso di dubbi sull'installazione o sulla modalità di utilizzo:**
 - Consultare il sito www.hyundaipowerproducts.it alla sezione "Assistenza".
 - Contattare il servizio di Assistenza Tecnica Vinco Srl – Hyundai Power Products usando l'indirizzo assistenza@vincoasti.it.
 - E' possibile chiamare il Call Center Tecnico Vinco Srl – Hyundai Power Products al numero 0141 176.63.15 (tariffa secondo proprio operatore).
- Controllare che l'apparecchio non sia stato danneggiato durante il trasporto. Comunicare immediatamente eventuali danni allo spedizioniere che ha trasportato il compressore e contattare il Rivenditore. Non utilizzare senza autorizzazione da parte del Rivenditore.
- Mantenere la zona di lavoro pulita ed ordinata in modo da evitare incidenti durante l'utilizzo.
- Non utilizzare l'apparecchio in ambienti umidi, non appoggiare su superfici bagnate. Non esporre a pioggia, neve, grandine o intensa umidità ambientale (nebbia, aerosol...).
- Assicurarsi sempre di poter disporre di una buona illuminazione.
- Non attivare gli apparecchi elettrici nelle vicinanze di liquidi e/o gas infiammabili.
- Tenere la macchina lontano dalla portata di bambini o persone inabili all'uso e al controllo della macchina stessa
- Non utilizzare in ambienti particolarmente polverosi o con pulviscolo visibilmente in sospensione: l'aria aspirata potrebbe con l'utilizzo danneggiare il compressore.
- Il compressore deve essere installato e messo in funzione nelle vicinanze dell'utente, per permettere un veloce intervento in caso di problemi durante l'utilizzo.
- Sono sconsigliati cavi d'alimentazione e prolunghie troppo lunghi, che aumentano la possibilità di essere danneggiate. Per lavori all'aperto occorrono cavi di prolunga speciali, appositamente progettati.

- Prestare sempre attenzione al cavo d'alimentazione evitando di tirarlo, inciampare o danneggiarlo. Non tirare il cavo per sconnettere la spina dalla presa di corrente elettrica. Tenerlo fuori la portata delle fonti del calore, oli e spigoli vivi. Un cavo elettrico difettoso o danneggiato può provocare la morte per folgorazione.
- Evitare accensioni indesiderate. Al momento del collegamento alla presa elettrica, verificare prima che l'interruttore generale sia su "OFF".
- Verificare periodicamente lo stato del cavo di alimentazione e della spina elettrica: in caso di difetti far sostituire le parti elettriche danneggiate da personale qualificato.
- Il compressore deve essere collegato ad una presa di corrente protetta da salvavita omologato secondo la normativa vigente.
- Utilizzare sempre dispositivi di protezione dalle scosse elettriche.
- Il compressore deve essere utilizzato solo in locali adatti ovvero ben ventilati, asciutti, con temperatura ambiente compresa tra +5°C a 40°C.
- Massima attenzione durante l'utilizzo: evitare l'uso se non si è nelle condizioni psico-fisiche adatte.
- Ispezionare attentamente l'apparecchio prima di ogni utilizzo. In caso alcune parti risultino danneggiate, contattare il Centro Assistenza Vinco Srl – Hyundai Power Products.
- Utilizzare solo pezzi di ricambio approvati e garantiti da Vinco Srl – Hyundai Power Products.
- Eventuali modifiche non autorizzate da Vinco Srl costituiscono motivo di decadenza di garanzia.
- Questo manuale è parte integrante del compressore e deve seguire il prodotto in caso di cambio di proprietà

Vinco Srl si riserva di modificare le caratteristiche dei prodotti descritti in questo manuale senza preavviso.

ATTENZIONE: l'inosservanza per colpa o dolo delle indicazioni di sicurezza, uso e manutenzione contenuti in questo manuale è motivo di decadenza della Garanzia sul prodotto e dei servizi garantiti da Vinco Srl .

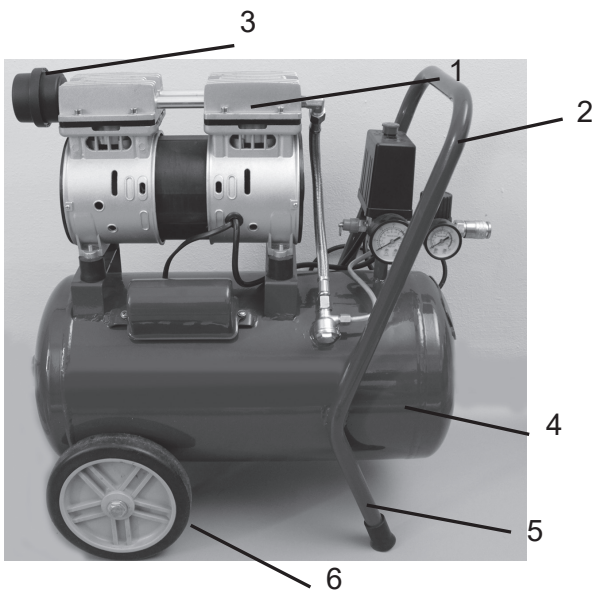

Immagini puramente dimostrative. Le info a seguito riportate sono applicabili su tutti i modelli della linea di compressori Ecosilent a prescindere dal modello visualizzato in foto.

- 1 - Motore Oilless
- 2 - Maniglia per trasporto
- 3 - Filtro aspirazione aria
- 4 - Serbatoio
- 5 - Doppio piedi di appoggio
- 6 - Ruote
- 7 - Interruttore ON/OFF
- 8 - Regolatore di pressione
- 9 - Rubinetto innesto rapido
- 10 - Manometro pressione
- 11 - Valvola di sicurezza

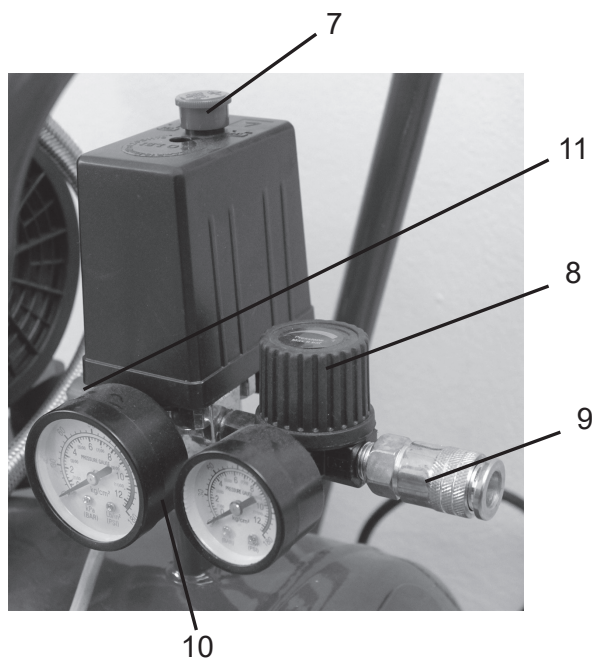

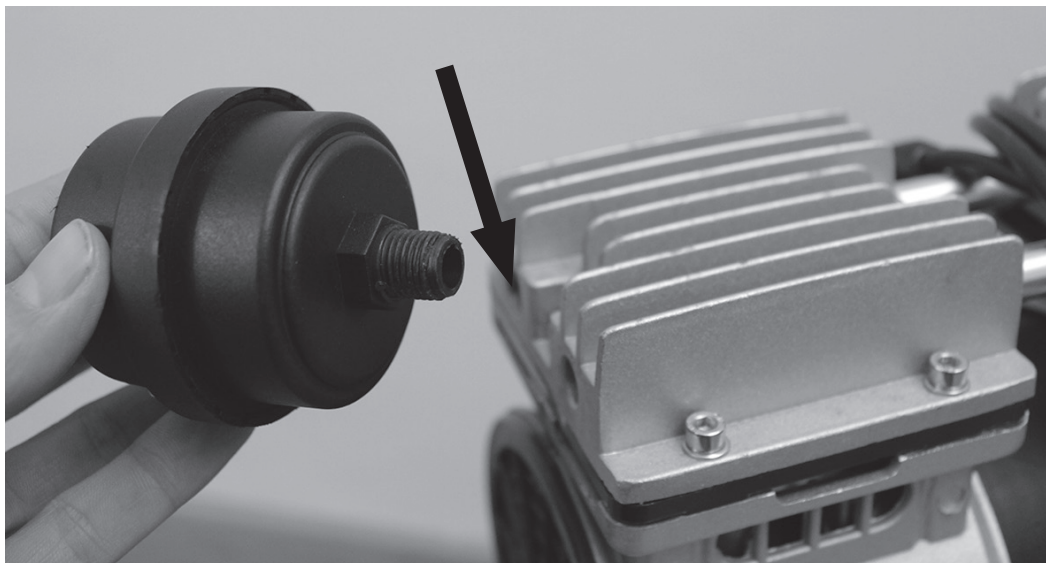

ATTENZIONE - Per funzionare correttamente

- 1 - RIMUOVERE IL TAPPO IN PLASTICA posto a protezione del motore.(vedi freccia)
- 2 - AVVITARE IL FILTRO ARIA (vedi freccia)

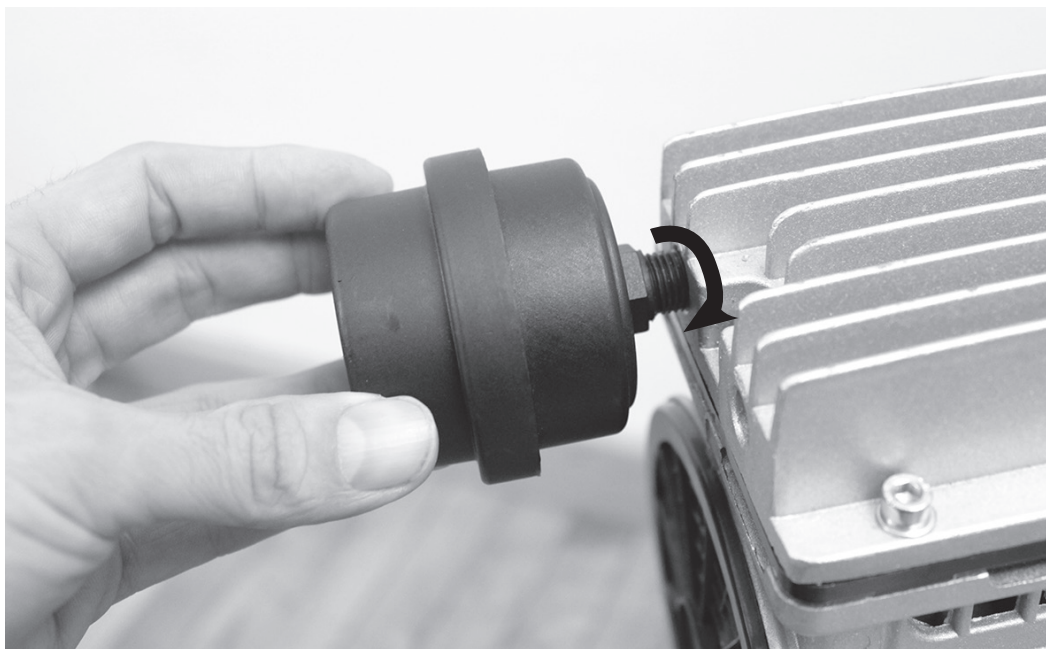

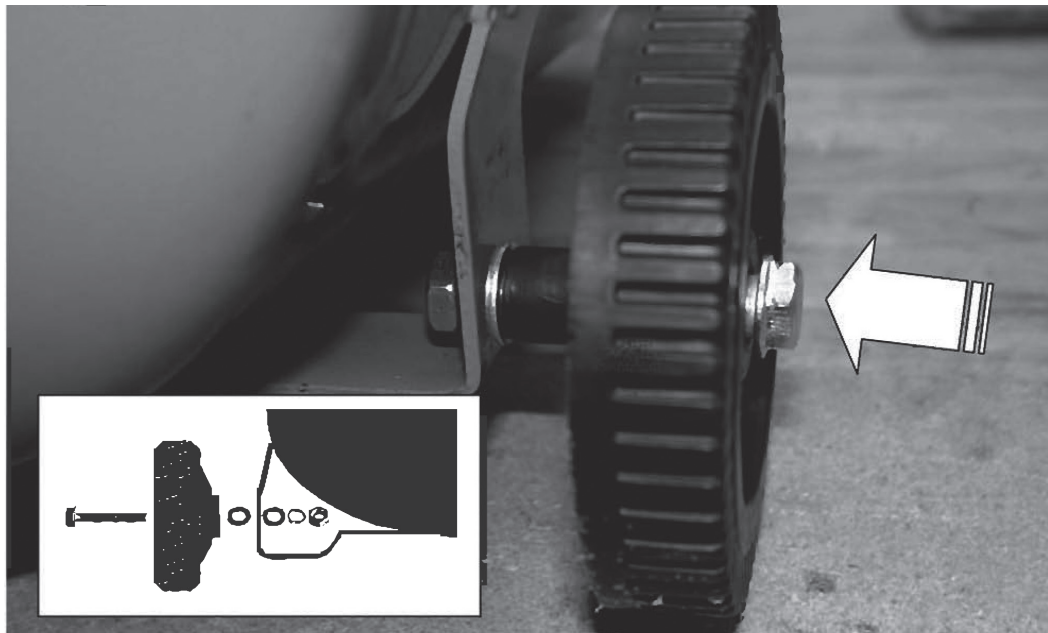

3 - Montare le ruote come in figura (vedi sopra)

4 - La valvola "a" posta sotto il serbatoio serve per scaricare la condensa che si forma all'interno, prima di mettere in funzione il compressore svitare e fare fuoriuscire l'eventuale condensa che si è formata, poi richiudere la valvola e avviare il compressore.

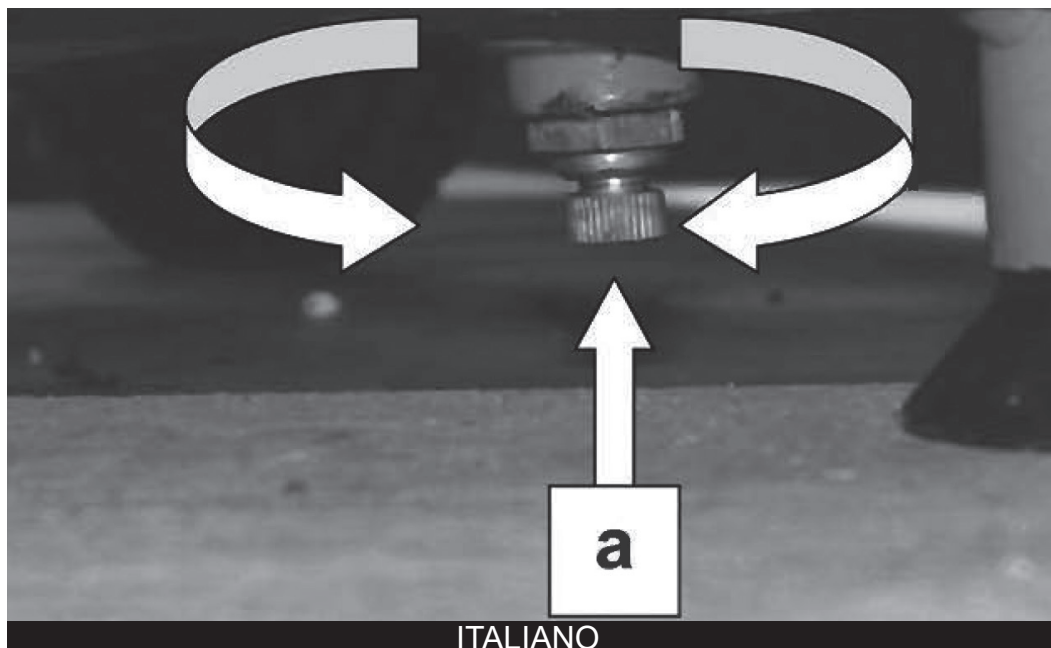

ITALIANO

Le riproduzioni del presente manuale, richiedono l'autorizzazione. Il costruttore si riserva il diritto di appropriare modifiche tecniche senza alcun preavviso.

Simbologia:

Sicurezza del prodotto:



Il prodotto è conforme alle relative norme CE

Divieti:



Divieto generale (unito all'altro pittogramma)



Non utilizzare in caso di pioggia

Avviso:



Avviso/attenzione



Attenzione! tensione elettrica

Direttive:



Prima dell'uso leggere il Manuale d'Uso



Usare i guanti di protezione

Tutela dell'ambiente:



Smaltire i rifiuti in modo professionale, che non sia inquinato l'ambiente.



Il materiale d'imballo di cartone può essere consegnato al Centro di raccolta allo scopo di riciclo.



Gli apparecchi elettrici/elettronici difettosi e/o da smaltire devono essere consegnati ai centri autorizzati.

Imballo:



Proteggere all'umidità



L'imballo deve essere rivolto verso l'alto

ATTENZIONE!!!

QUESTO COMPRESSORE CON MOTORE A TECNOLOGIA OILLESS NON NECESSITA DI OLIO LUBRIFICANTE

Garanzia

Le condizioni ed i diritti di garanzia sono esplicitati nel volantino all' interno dell' imballo.

Istruzioni di sicurezza generali

Prima di utilizzare la macchina, è necessario leggere completamente il Manuale d'Uso.

In caso di dubbi sulla connessione della macchina, rivolgersi al costruttore (Centro d'Assistenza).

Istruzioni d'installazione

Controllare che l'apparecchio non sia stato danneggiato durante il trasporto.

Comunicare immediatamente eventuali danni allo spedizioniere che ha trasportato il compressore.

Prima della messa in funzione occorre controllare lo stato dell'olio nella pompa del compressore.

Il compressore deve essere installato e messo in funzione nelle vicinanze dell'utente.

Sono sconsigliate le prolunghie elettriche e i cavi d'alimentazione lunghi.

✓Verificare che l'aria aspirata sia pulita e senza polvere.

Non installare il compressore in locali umidi oppure bagnati.

Il compressore deve essere utilizzato solo in locali adatti ovvero ben ventilati, con temperatura ambiente compresa tra +5°C a 40°C. Non vi deve essere presenza di polvere, acidi, vapori, gas esplosivi e/o infiammabili.

Il compressore è adatto ad essere usato nei locali asciutti

AL FINE DI GARANTIRE UN LIVELLO OTTIMALE DI SICUREZZA SEGUIRE ATTENTAMENTE LE SEGUENTI ISTRUZIONI:



ATTENZIONE!

Mantenere la zona di lavoro pulita ed ordinata. Banchi da lavoro disordinati aumentano il pericolo degli incidenti ed infortuni.

Riporre attenzione alle condizioni ambientali circostanti la vostra area di lavoro. Non utilizzare apparecchi elettrici in ambienti umidi. Assicurarsi sempre di poter disporre di una buona illuminazione. Non esporre gli attrezzi elettrici alla pioggia oppure ad alta umidità dell'aria.

Non attivare gli apparecchi elettrici nelle vicinanze i liquidi e/o gas infiammabili.

Tenere la macchina lontano dalla portata di bambini, persone malate e/o fisicamente incapaci

Provvedere a conservare gli utensili in posti asciutti e sicuri. Le macchine devono essere messe in luoghi asciutti, possibilmente in alto, oppure sigillate in modo tale che non siano accessibili ad altre persone.

Utilizzare per ogni singolo lavoro l'apparecchio giusto.

Non utilizzare quindi gli attrezzi e/o apparecchi per lavori ai quali sarebbero destinati attrezzi più grandi o potenti.

Utilizzare gli apparecchi esclusivamente per gli scopi per i quali sono stati costruiti.

Non sovraccaricare la macchina!

Recare sempre attenzione al cavo d'alimentazione evitando di tirarlo, inciampare o danneggiarlo.

Non tirare il cavo per sconnettere la spina dalla presa di corrente elettrica. Tenerlo fuori la portata delle fonti del calore, oli e spigoli vivi.

Evitare accensioni indesiderate. Prima di inserire la spina nella presa accertarsi sempre che l'interruttore della macchina sia disattivato.

Per lavori all'aperto occorrono cavi di prolunga speciali, appositamente progettati.

State sempre attenti, utilizzando la massima attenzione a ciò che state facendo. Lavorate in modo razionale, non utilizzare gli attrezzi elettrici quando siete stanchi.

Ispezionare attentamente l' apparecchio prima di ogni utilizzo.

Alcune parti potrebbero essere danneggiate.

Prevenire le scosse elettriche. Evitare il contatto del corpo con gli oggetti messi a terra (es. acquedotti, corpi di riscaldamento, stufe e frigoriferi).

Utilizzare solo pezzi di ricambio approvati e certificati. Per manutenzioni e riparazioni utilizzare solamente i ricambi originali. Rivolgersi ai Centro d'Assistenza Autorizzati VINCO.

Attenzione! L'utilizzo e l'applicazione di accessori e parti aggiuntive non consigliate nel presente Manuale d'Uso, potrebbe causare danni a persone o cose.

Istruzioni di sicurezza per la prima messa in moto

Prima di eseguire qualsiasi operazione di manutenzione, disconnettere la spina dalla presa.

La macchina non deve essere adoperata dai bambini.

Dopo aver tolto l'imballo, controllare che la macchina e le sue componenti siano in perfette condizioni.

Utilizzare sempre gli occhiali e le cuffie auricolari di protezione.

Mai orientare il getto dell'aria contro se stesso oppure contro altre persone o animali.

Non dirigere mai il getto di liquidi spruzzati da utensili collegati al compressore verso il compressore stesso

Utilizzare sempre i dispositivi di protezione alla folgorazione.

Non utilizzare il compressore in vicinanza all'acqua oppure nell'ambiente umido.

Messa fuori servizio

Prima delle riparazioni, revisioni, manutenzioni, pulizia oppure sostituzione delle parti costruttive scollegare il compressore

Spegnimento

Prima di riparazioni, revisioni, manutenzioni, pulizia o sostituzione delle parti costruttive ricordarsi di scollegare il compressore.

Avviamento accidentale della macchina.

Non spostare il compressore, se collegato alla corrente elettrica oppure con il serbatoio sottopressione. Prima di connettere il compressore alla presa elettrica, assicurarsi che l'interruttore del sensore di pressione sia in posizione OFF

Corretto mantenimento del compressore

Quando il compressore non è in fase di utilizzo, deve essere mantenuto in un ambiente asciutto, protetto da fenomeni atmosferici. Tenere fuori dalla portata dei bambini.

Tuta da lavoro

Non indossare indumenti troppo larghi e gioielli che possano incastrarsi nelle parti del compressore.

Corretta manutenzione del compressore

Controllare periodicamente il cavo d'alimentazione.

Se danneggiato, ripararlo e sostituirlo presso il Centro d'Assistenza.

Accertarsi che l'esterno del compressore non presenti alcun danneggiamento visibile.

Nel caso contrario rivolgersi al Centro Assistenza più vicino.

Utilizzo esterno

È consentito utilizzare il compressore all'aperto, esclusivamente tramite un cavo di prolunga destinato all'uso esterno, appositamente progettato.

Attenzione: deve essere utilizzato un cavo con una sezione sufficiente (min. 1,5mm²); i cavi lunghi più di 10m, in temperature sfavorevoli, possono costituire problemi nell'avviamento della macchina.

Attenzioni!

Lavorare attentamente e razionalmente. Non utilizzare il compressore quando si è stanchi, sotto l'effetto di alcolici, droghe e/o farmaci.

Controllare sempre che le componenti del compressore non siano danneggiate.

Nel caso di danneggiamento dei dispositivi di protezione o di altre parti del compressore, occorre controllarlo prima di metterlo in funzione ed accertarsi che l'esercizio dello stesso sarà sicuro.

Tutte le parti danneggiate devono essere riparate oppure sostituite nell'officina d'Assistenza e/o seguendo le procedure indicate nel Manuale d'Uso.

Utilizzo corretto del compressore

In modalità di esercizio del compressore rispettare tutte le istruzioni indicate nel presente Manuale. Evitare che il compressore venga utilizzato da bambini o da persone non a conoscenza delle corrette procedure di funzionamento.

Mantenere pulito il reticolo di ventilazione

Verificare che la tensione di alimentazione sia corretta (-5%/+5%)

Utilizzare il compressore con una tensione superiore a quella indicata potrebbe causare un surriscaldamento

Mai abbandonare la macchina durante il funzionamento.

Non far girare la macchina se vi è sintomo di qualche imperfezione

Nel caso in cui il compressore in esercizio emetta rumori sospetti, forti vibrazioni, o qualsiasi altro comportamento anomalo, dovrà essere immediatamente interrotto e fatto visionare presso il più vicino Centro Assistenza Vinco.

Non utilizzare solventi per la pulizia delle parti in plastica

I solventi come benzine, gasolio oppure altre sostanze contenenti alcol, possono danneggiare le parti in plastica del compressore. Non pulire quindi le parti in plastica utilizzando tali sostanze ma, in caso di necessità, utilizzare prodotti specifici.

Utilizzare esclusivamente i ricambi originali.

I diritti derivanti dalla garanzia VINCO decadono in caso di utilizzo di pezzi di ricambio provenienti da altri produttori. Inoltre l'utilizzo di ricambi non autorizzati potrebbe condurre ad anomalie nel funzionamento del compressore. I ricambi originali sono disponibili presso nostri centri di Assistenza.

Non apportare modifiche al compressore

Non apportare modifiche del compressore. Per tutte le riparazioni rivolgersi al Centro Assistenza. La modifica non autorizzata può influire negativamente sulle prestazioni del compressore; e potrebbe anche causare infortuni, se operata da persone sprovviste delle sufficienti conoscenze tecniche.

Evitate qualsiasi tipo di contatto con le parti calde del compressore.

Non toccare tubi ed altre parti incandescenti del compressore.

Non lasciare lavorare l'apparecchio incustodito poiché potrebbe costituire fonte di pericolo.

A seguito delle operazioni di manutenzione e riparazione dei dispositivi di sicurezza, questi dovranno immediatamente essere correttamente riasssemblati con il resto della macchina.

È necessario conoscere le prescrizioni di sicurezza locali in vigore e tutte le altre prescrizioni generalmente riconosciute.

Prima di utilizzare la macchina è necessario controllare i dispositivi di sicurezza. Accertarsi che le parti anche solo leggermente danneggiate possono funzionare correttamente. Se non indicato diversamente nel presente Manuale d'Uso, i componenti e i dispositivi di sicurezza dovranno essere riparati e/ o sostituiti presso il Centro Assistenza autorizzato. Sostituire gli interruttori solo presso le officine autorizzate. Le riparazioni devono essere svolte solo dagli elettricisti specializzati presso le officine autorizzate, che utilizzeranno i ricambi originali. La non osservanza di tale regola costituisce possibile pericolo di infortuni e malfunzionamenti.

Istruzioni di sicurezza per l'impiego di aria compressa e degli accessori.

Durante il funzionamento alcune parti del compressore possono raggiungere temperature elevate. I contatti con queste parti potrebbe provocare bruciate. Evitare che gas o liquidi esplosivi o corrosivi possano essere aspirati dal compressore poiché potrebbero provocare esplosioni o corrosioni all'interno del compressore.

Per l'utilizzo di accessori come pistole di soffiaggio, di verniciatura, graffittaggio o utensili pneumatici vari è necessario indossare occhiali di protezione degli occhi.

Non utilizzare la pistola di soffiaggio per la pulizia delle persone o parti del corpo o di vestiti.

Non utilizzare vernici con punto di infiammabilità inferiore a 21 gradi centigradi.

Non riscaldare vernici o diluenti.

Durante la verniciatura utilizzare sempre la maschera protettiva degli occhi e della respirazione e indumenti adatti a tale operazione.

Rispettare sempre le prescrizioni indicate dal fornitore delle vernici e dei materiali impiegati che sono riportate sugli imballi.

E' rigorosamente vietato fumare o utilizzare fiamme libere durante le operazioni di verniciatura. Tale divieto è esteso a tutta l'area circostante il luogo di lavoro. Ricordiamo che i vapori di vernici e diluenti sono estremamente infiammabili. Durante la verniciatura e in tutta l'area circostante evitare l'utilizzo di utensili che possono provocare scintille incandescenti.

Non consumare né conservare alimenti o bevande in vicinanza del luogo di lavoro. I vapori delle vernici e dei diluenti sono nocivi.

Non compiere operazioni di verniciatura in luoghi chiusi sprovvisti di adeguati sistemi di aspirazione dei vapori. Non spruzzare vernice controvento.

Verificare che il tubo flessibile di passaggio dell'aria compressa non venga a contatto con vernici o diluenti o altri materiali corrosivi.

Istruzioni di sicurezza riguardanti il serbatoio

Per evitare fenomeni di corrosione all'interno del serbatoio scaricare la condensa frequentemente agendo sull'apposito rubinetto. In ogni caso prima di riporre il compressore scaricare sempre la condensa dal serbatoio.

Smaltire adeguatamente la condensa scaricata dal serbatoio.

Verificare periodicamente lo stato della verniciatura del serbatoio.

Qualora si verificano fenomeni di ruggine sulla verniciatura del serbatoio sospendere immediatamente l'utilizzo del compressore e rivolgersi al più vicino centro di assistenza.

Valutazione dei rischi e misure di salvaguardia.

Verificare periodicamente il perfetto stato del cavo di alimentazione e della spina elettrica.

Un cavo elettrico difettoso o danneggiato può provocare la morte per scossa elettrica.

In caso di difetti far sostituire le parti elettriche danneggiate da personale qualificato.

Il compressore deve essere collegato ad una presa di corrente protetta da salvavita.

Durante le operazioni di manutenzione possono verificarsi incidenti dovuti alla temperatura delle parti calde, dalla pressione contenuta nel serbatoio o dalle parti elettriche.

Prima di ogni intervento di manutenzione portare l'interruttore di avviamento in posizione OFF, staccare la spina dalla presa di corrente, scaricare l'aria contenuta nel serbatoio e attendere una ore prima di intervenire per permettere il completo raffreddamento delle parti calde.

Al fine di evitare incidenti il luogo di lavoro deve sempre essere adeguatamente illuminato.

Smaltimento

Lo smaltimento del compressore deve essere eseguito in conformità alle leggi sullo smaltimento in vigore.

Smaltimento dell'imballo per trasporto

L'imballo protegge la macchina da danni durante il trasporto.

I materiali usati per l'imballaggio sono scelti nel rispetto della tutela dell'ambiente e dello smaltimento e sono quindi riciclabili.

Il conferimento dell'imballo presso i centri di raccolta autorizzati permette il riciclo del materiale utilizzato con risparmio delle materie prime e la diminuzione dei costi di lavorazione dei rifiuti.

Fra le parti utilizzate per l'imballaggio vi sono sacchetti in polietene che possono essere pericolosi per i bambini.

Possono infatti provocare il soffocamento qualora, per gioco, vengano indossati.

Prescrizioni per l'utilizzo

L'operatore necessita, prima di utilizzare la macchina, di una lettura attenta del presente manuale.

Qualifica

Oltre alla lettura dettagliata del manuale, per l'uso della macchina non è necessaria alcuna qualifica speciale.

Trasporto e stoccaggio

Per lo stoccaggio del compressore per lunghi periodi è necessario pulire accuratamente tutte le parti, scaricare la condensa e svuotare l'aria compressa dal serbatoio.

Riporre in luogo riparato dalle intemperie a asciutto.

Il trasporto del compressore deve sempre avvenire senza aria in pressione nel serbatoio e in posizione verticale.

Mai adagiare il compressore in posizione orizzontale poiché potrebbero verificarsi fuoriuscite di olio.

Montaggio / prima messa in funzione (fig. 3-8, 10)



Per motivi di imballo e di trasporto alcune parti del compressore non sono montate e devono essere assemblate al momento della messa in funzione.

Montaggio del filtro aria

Togliere il tappo in plastica (utilizzato solo per il trasporto) posto sul foro di aspirazione del gruppo compressore. Avvitare il filtro dell'aria nel foro di aspirazione del compressore e serrare a mano in senso orario.

Manovra (fig. 1/2)



Prima di ogni intervento di manutenzione/ regolazione del compressore occorre:

Posizionare l'interruttore su OFF

Scollegare il cavo di alimentazione dalla presa di corrente

Scaricare la pressione dell'aria all'interno del serbatoio

Accensione/spengimento

L'interruttore di avviamento è posto sopra il pressostato:

- sollevando l'interruttore il compressore si avvia
- abbassando l'interruttore il compressore si arresta

La pressione di utilizzo viene regolata dal regolatore di pressione posto fra il pressostato ed il rubinetto di uscita.

La regolazione avviene ruotando il pomello rosso in senso orario per aumentare la pressione ed in senso antiorario per diminuirla.

Per ottenere una regolazione della pressione efficace è necessario eseguire l'operazione sopra descritta mentre viene utilizzato un qualche utensile in modo che ci sia un passaggio d'aria nel regolatore.

Sicurezza contro il surriscaldamento

Nel caso in cui il compressore venga utilizzato al di sopra della propria capacità di produzione di aria compressa è possibile che si surriscaldi oltre il normale e quindi intervenga la protezione termica di cui è dotato arrestando il compressore.

In questo caso è necessario portare l'interruttore di avviamento in posizione OFF ed attendere una ora prima di rimettere in funzione il compressore.

Pressostato

Il compressore è dotato di un interruttore automatico a pressione (pressostato) che arresta il compressore quando raggiunge la pressione massima e lo riavvia automaticamente quando la pressione all'interno del serbatoio si abbassa.

La pressione di esercizio lavora tra 6 e 8 bar.

Interventi e manutenzione

Prima di ogni intervento di manutenzione/regolazione del compressore occorre:

Posizionare l'interruttore su OFF

Scollegare il cavo di alimentazione dalla presa di corrente

Scaricare la pressione dell'aria all'interno del serbatoio

Per la pulizia delle parti in plastica utilizzare esclusivamente un panno umido.

Non utilizzare detergenti o solventi.

Dopo ogni utilizzo pulire il compressore con l'utilizzo di un panno umido e di un pennello morbido.

codice	60706
connessione	230 Volt
frequenza	50 Hz
potenza max.	3 HP - 2,2 Kw
serbatoio	50 litri
aspirazione max.	180 l/min.
pressione max.	8 bar
tipo motore	oilless senza olio
rumorosità	65 dB a 7 m.
peso	53

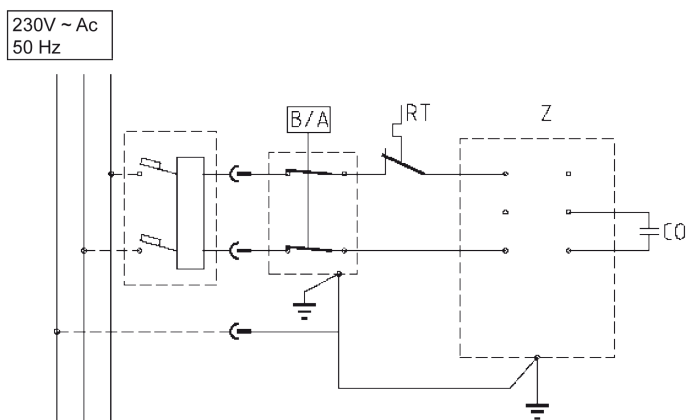

SCHEMA ELETTRICO

ITALIANO

CERTIFICATO DI GARANZIA

Vinco s.r.l. - P.zza Statuto,1 - 14100 Asti - Italy

Modello: _____ Codice: _____

Data di acquisto _____

QUESTO CERTIFICATO NON DEVE ESSERE SPEDITO MA CONSERVATO UNITAMENTE ALL'IMBALLO ORIGINALE

La garanzia ha validità soltanto se corredata da **RICEVUTA FISCALE**,
Vi consigliamo quindi di allegarla al presente certificato di garanzia.

La garanzia ha valore per un periodo di 2 anni dalla data di acquisto (un anno in caso di beni strumentali) e viene comprovata da un documento valido agli effetti fiscali, rilasciato dal venditore autorizzato, riportante la ragione sociale dello stesso e la data in cui è stata effettuata la vendita. Affinché la garanzia sia operativa, è necessario che il certificato di garanzia sia conservato unitamente ad uno dei documenti validi agli effetti fiscali riportante gli estremi identificativi del prodotto, e che entrambi siano esibiti in caso di intervento da parte di personale tecnico dei Centri Assistenza Autorizzati.

Questo certificato di garanzia si riferisce alle condizioni di Garanzia Convenzionali del Produttore nei confronti del Consumatore e non pregiudica i diritti della Garanzia Europea (previsti dalla Dlgs 206/2005 Codice del Consumo).

Per fruire del servizio di assistenza tecnica in garanzia, il consumatore può:

1. recarsi presso il punto vendita senza alcuna incombenza ulteriore; 2. richiedere il servizio aggiuntivo di assistenza con ritiro a domicilio. Il servizio è aggiuntivo e non sostitutivo rispetto a quello di cui al punto 1 e si applica solo alle tipologie di prodotti previste da Vinco. Invitiamo a contattare Vinco allo scopo di verificare se il prodotto possa usufruire di questo servizio.

All'interno del periodo di garanzia, Vinco S.r.l. si impegna a sostituire o riparare gratuitamente le parti componenti l'apparecchio che risultino difettose all'origine per vizi di fabbricazione, senza alcuna spesa per il consumatore.

Non sono coperte dalla garanzia tutte le parti che dovessero risultare difettose a cause di negligenza o trascuratezza nell'uso (mancata osservanza delle istruzioni per il funzionamento dell'apparecchio), errata installazione o manutenzione, manutenzione operata da personale non autorizzato, danni da trasporto, ovvero di circostanze che, comunque, non possono farsi risalire a difetti di fabbricazione dell'apparecchio. Sono esclusi dalle prestazioni in garanzia gli interventi inerenti l'installazione e l'allacciamento agli impianti di alimentazione nonché le manutenzioni citate nel libretto di istruzioni. Non sono inoltre coperti da garanzia le avarie causate da urti, manomissioni o installazioni improprie.

Questo certificato di garanzia è valido solo se l'apparecchiatura è venduta ed installata sul territorio italiano (compresi la Repubblica di San Marino e la Città del Vaticano). La richiesta di intervento per riparazioni in garanzia verrà evasa con prontezza dagli organi competenti, compatibilmente con le esigenze di carattere organizzativo. Il produttore non potrà comunque rispondere di disagi dipendenti da eventuali ritardi nell'esecuzione dell'intervento. Il consumatore finale dovrà presentare l'apparecchio da riparare in garanzia presso il punto vendita, unitamente al documento fiscale di acquisto ed al certificato di garanzia. Il produttore declina inoltre ogni responsabilità per eventuali danni che possano, direttamente o indirettamente, derivare a persone, cose ed animali domestici in conseguenza della mancata osservanza di tutte le prescrizioni indicate nell'apposito Libretto Istruzioni e concernenti specialmente le avvertenze in tema di installazione, uso e manutenzione dell'apparecchio. Qualora l'apparecchio venisse riparato presso uno dei Centri Assistenza Autorizzati indicati dal produttore, i rischi di trasporto relativi saranno a carico dell'utente nel caso di invio diretto ed a carico del Servizio nel caso di ritiro presso l'utente.

IT	Dichiarazione di conformità CE	SK	Prehľadzenie o zhodě ES	BA/HR	EG – izjava o konformnosti
FR	Declaration de conformité CE	PL	Deklaracja zgodności WE	RO	Declarație de conformitate CE
GB	EC declaration of conformity	SI	ES izjava o skladnosti	DE	EG - Konformitätserklärung
CZ	Prohlášení o shodě EU	HU	CE-megfelelési nyilatkozat		



VINCO s.r.l. - P.zza Statuto,1 14100 Asti

DE Hiermit erklären wir, dass der nachfolgend beschriebene Artikel aufgrund seiner Konzipierung und Bauart sowie in der von Vinco SRL in Verkehr gebrachten Ausführung den einschlägigen grundlegenden Sicherheits- und Gesundheitsanforderungen der EG- Richtlinien entspricht.

IT Con la presente dichiariamo che l'articolo di seguito descritto, in base alla sua concezione e costruzione ed alla messa in circolazione da parte della Vinco SRL è conforme ai requisiti fondamentali di sicurezza e salute delle direttive CE.

FR Avec la présente nous déclarons que l'article décrit ci-après répond en matière de conception et de construction ainsi que dans son modèle commercialisé par la Vinco SRL aux exigences fondamentales de sécurité et sanitaires et aux directives communautaires applicables.

GB We herewith declare that the following product complies with the appropriate basic safety and health requirements of the EC directives based on its design and type, as brought into circulation by Vinco SRL.

CZ Tímto prohlašujeme že následovně popsane zboží svou koncepcí a konstrukcí rovněž i provedením, jenž bylo dáno do prodeje společností Vinco SRL, odpovídá příslušným základním bezpečnostním a zdravotním požadavkům směrnice EU.

PL Niniejszym deklarujemy iż niżej określony artykuł, w formie wprowadzonej na rynek przez Vinco SRL, spełnia ze względu na projekt i konstrukcję podstawowe wymagania bezpieczeństwa pracy oraz ochrony zdrowia narzucone przez dyrektywy WE.

SK Týmto prehlasujeme že nasledovne popisovaný tovar na základe svojho návrhu a konštrukcie, ako aj prevedenia uvedeneho spoločnosťou Vinco SRL do prevádzky, in zdravotvenim zahtevam, ki so v skladnosti z EU smernicami.

SI S tem izjavljamo mi da je opisani proizvod na osnovi njegove naslove in vrste konstrukcije kot tudi pri Vinco SRL v prodajo spuščena izvedba odgovarja temeljnim varnostnim in zdravstvenim zahtevam, ki so v skladnosti z EU smernicami.

HU Ezennel nyilatkozunk hogy a következőkben leirt árucikk koncepciójában és kiviteli módjában valiant az Vinco SRL által forgalomba hozott kivitelében megfelel az EU rá vonatkozó alapvető biztonági-es egészszégyvédelmi előírásainak.

BA/HR Ovim izjavljujemo da u slijedećem opisani proizvod na osnovu njegovog koncipiranja i načina gradnje kao i izlaganja izdanog od Vinco SRL odgovara jasnim, osnovnim sigurnosnim i zdravstvenim zahtjevima EG smjernica.

RO Noi declaram de proprie raspundere ca articolul descris mai jos, pe baza conceptiei si tipului sau constructiv sale, precum si al executiilor puse in circulatie de Vinco SRL, se conformeaza cerintelor pentru securitatea muncii si sanatații ale directivei UE in materie.

DE Produkttyp	GB Product	PL Produktu	BA/HR Proizvoda	60706 / KWU7502-50L
IT Prodotto	CZ Produktu	SI Proizvoda	RO Prodsului	
FR Produit	SK Produktu	HU Termek típusa		

Fabbricante: Wenling Oukai Electromechanical Co., Ltd, P.R.C.

Importato e distribuito in Italia da Vinco s.r.l., Piazza Statuto 1, Asti.

La presente dichiarazione di conformità è rilasciata sotto la responsabilità esclusiva del fabbricante.

Oggetto:

Attrezzatura a pressione (compressore d'aria) cod. 60702, mod. KWU7502-50L con serbatoio 50L, 8 bar/115 p.s.i motore 230V/50Hz, 3HP/2,2KW

Procedura di valutazione di conformità utilizzata:

Gli oggetti della dichiarazione di cui sopra sono conformi alle pertinenti normative:

Direttiva 2006/42/EC - Direttiva 2004/108/EC - Direttiva 2006/95/EC - Direttiva 2000/14/EC emendata da Direttiva 2005/88/EC, Allegato VI - Direttiva PED (Pressure Equipment Directive) 2014/68/EU - Direttiva SPVD (Simple Pressure Vessel Directive) 2009/105/EC

Norme armonizzate:

EN 1012-1 - EN 61000 - EN 61000-6-3 - EN 61000-6-1 - EN 60034-1 - EN 12100 - EN 953+A1 - EN 13857 - EN 14122-1 - EN 14122-2 - EN 14122-3 - EN 14122-4 - EN 13849-1 - EN 60204-1 - EN 13850 - EN 9606-1 - EN 15614-1 - IEC 62321-2

Fascicolo tecnico custodito presso Vinco Srl, Piazza Statuto, 1 14100 Asti, da Daniele Nossa.

Livello di potenza sonora garantita: 65 dB(A) - Livello di potenza sonora misurata: 95 dB(A)

Organismo notificato Direttiva PED 2014/68/EU: TÜV Product Service/Jiangsu TÜV Product Service Ltd. (Shanghai) Branch Project Engineer: Chenghong Zhu No. 88 Heng Tong Road Shanghai 200070, P.R.China Tel: (+86-21) 6141 0123; Fax: (+86-21) 6140 8600

Numero certificato rilasciato Direttiva PED 2014/68/EU: Report No.70.520.11.1135.02 Rev. 01.

Asti li, 25 novembre 2017

L'Amministratore Lidio Conti



Importato e Distribuito da Vinco S.r.l.
P.zza Statuto,1 - 14100 Asti (AT) ITALY
Tel: +39 0141 351284 Fax: +39 0141 351285
E-mail: info@vincoasti.it - www.vincoasti.it

CENTRO RICAMBI E ASSISTENZA:

Viale Giordana, 7 - 10024 Moncalieri (TO) - ITALIA Tel: +39 0141/1766315
Assistenza e-mail: assistenza@vincoasti.it - Ricambi: ricambi@vincoasti.it

MADE IN CHINA